

NADSTAWKI Z SZYBĄ AUFSATZBORD MIT GLAS-HUSTENSCHUTZ EXTENSIONS WITH GLASS

**PL**
3-6**DE**
7-10**EN**
11-14

1

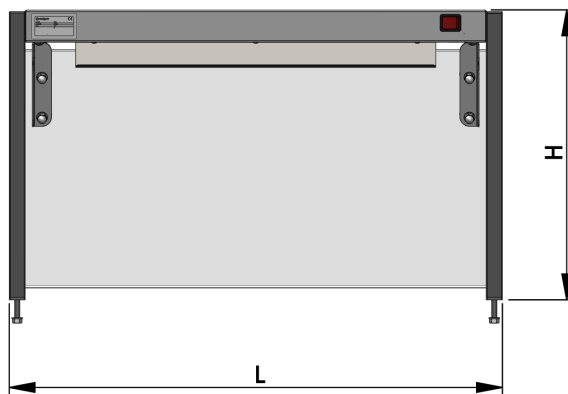
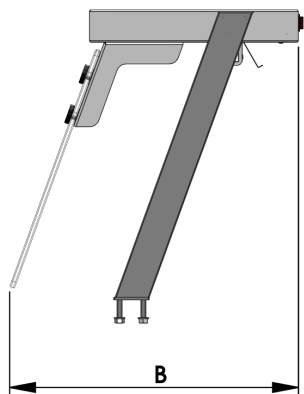

2

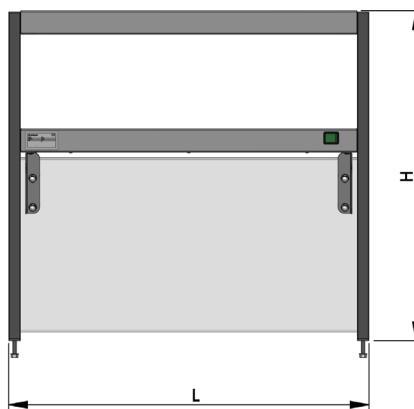
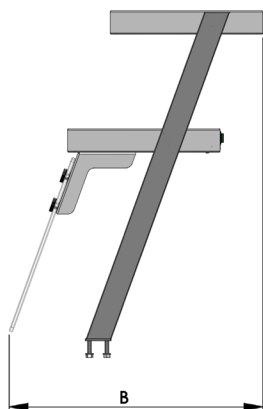

3

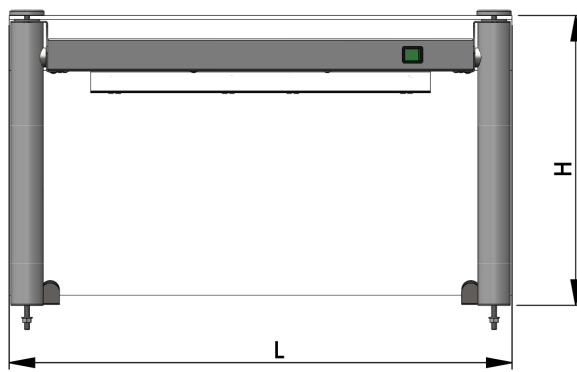
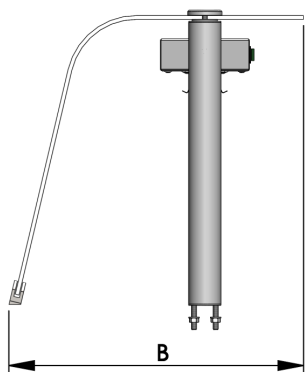

4

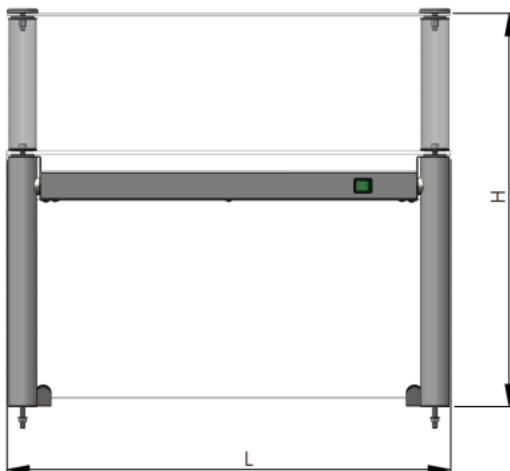
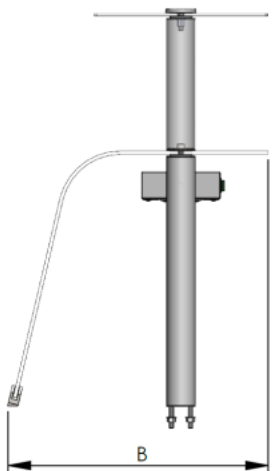

Dziękujemy Państwu za zakup naszego produktu. Przed pierwszym użyciem prosimy dokładnie zapoznać się z niniejszą instrukcją obsługi. Aby zapewnić Państwu najlepsze rozwiązania techniczne urządzeń, stale rozwijamy je technologicznie. Z tego względu zdjęcia i rysunki w poniższej instrukcji mogą różnić się od zakupionego urządzenia. **Instrukcja obsługi każdego urządzenia zawierająca aktualne zdjęcia i rysunki, dostępna jest na stronie internetowej www.stalgast.com w zakładce „pliki do pobrania” przy opisie produktu.**

UWAGA: Instrukcję należy przechowywać w bezpiecznym oraz dostępnym dla personelu miejscu. Producent zastrzega sobie prawo do zmiany parametrów technicznych urządzeń. Kopiowanie instrukcji bez zgody producenta jest zabronione.

1. INSTRUKCJE BEZPIECZEŃSTWA

- **Uwaga!** Jeżeli urządzenie zostało uszkodzone podczas transportu nie wolno go podłączać!
- **Uwaga!** Nieprzestrzeganie tej instrukcji może spowodować zagrożenie życia!
- Nieprawidłowa obsługa i niewłaściwe użytkowanie może spowodować poważne uszkodzenie urządzenia lub zranienie osób.
- Urządzenie może być stosowane wyłącznie w celu, do którego zostało zaprojektowane.
- Producent nie ponosi żadnej odpowiedzialności za szkody spowodowane nieprawidłową obsługą i niewłaściwym użytkowaniem urządzenia.
- W czasie użytkowania zabezpieczyć urządzenie i wtyczkę przewodu zasilającego przed kontaktem z wodą lub innymi płynami. W przypadku, gdyby przez nieuwagę urządzenie zostało zalane wodą, należy natychmiast wyciągnąć wtyczkę z gniazda zasilającego, a następnie zlecić kontrolę urządzenia specjalistom.
- Nigdy nie otwierać samodzielnie obudowy urządzenia.
- Nie wkładać żadnych przedmiotów w otwory w obudowie urządzenia.
- W przypadku, gdy urządzenie spadnie lub ulegnie uszkodzeniu w inny sposób, przed dalszym użytkowaniem zawsze zleć przeprowadzenie kontroli i ewentualną naprawę przez wyspecjalizowany serwis.
- Nigdy nie naprawiać urządzenia samodzielnie - **może to spowodować zagrożenie życia.**
- Zabrania się dokonywania przeróbek i napraw przez osoby nieprzeszkolone zawodowo.
- Podczas użytkowania powierzchnie robocze nagrzewają się. Zaleca się zachowanie ostrożności, aby unikać dotykania gorących elementów.
- Nie należy zezwalać na użytkowanie urządzenia przez osoby niepełnoletnie, osoby upośledzone fizycznie lub umysłowo oraz upośledzone pod względem zdolności ruchowej, a także osoby nieposiadające odpowiedniego doświadczenia i wiedzy dotyczącej właściwego użytkowania urządzenia. Wyżej wymienione osoby mogą obsługiwać urządzenie jedynie pod nadzorem osoby odpowiedzialnej za bezpieczeństwo.
- Jeżeli urządzenie nie jest w danej chwili użytkowane lub jest właśnie czyszczone, zawsze odłącz je od źródła zasilania.
- Naczynia używane podczas eksploatacji należy wstawiać i zdejmować z płyty grzewczej używając rękawic odpornych na działanie wysokiej temperatury.
- Długotrwałe intensywne używanie urządzenia może wymagać dodatkowego przewietrzania, na przykład otwarcia okna lub bardziej skutecznej wentylacji, np. zwiększenia wydajności wentylacji mechanicznej, jeśli jest stosowana.
- Nie dopuszczać do zanieczyszczenia płyt grzewczych. Zabrudzone oczyścić natychmiast po wystudzeniu.
- Wyłączyć urządzenie, zanim wyciągniesz wtyczkę z gniazda zasilającego.
- Wyłączyć zasilanie urządzenia na panelu sterowania po zakończeniu eksploatacji.
- Wyłączyć zasilanie urządzenia na panelu sterowania przed rozpoczęciem czyszczenia, konserwacji oraz przed wyciągnięciem wtyczki z gniazda zasilającego i/lub odłączysz urządzenie od zasilania głównego.
- Nie dotykać wtyczki przewodu zasilającego wilgotnymi rękami.
- Regularnie kontrolować stan wtyczki i przewodu zasilającego. W przypadku wykrycia uszkodzenia wtyczki lub przewodu zasilającego, zleć naprawę w wyspecjalizowanym punkcie naprawczym.
- Chronić przewód zasilający przed kontaktem z ostrymi lub gorącymi przedmiotami, a także z dala od otwartego źródła ognia.
- Zabezpieczyć przewód zasilający, aby nikt przez omyłkę nie wyciągnął go z gniazda zasilającego lub się o niego nie potknął.
- Nigdy nie ciągnąć urządzenia za przewód zasilający.

2. ZASADY BHP

Uwaga! W celu zapobiegania poparzeniom oraz porażeniom prądem elektrycznym należy przestrzegać podanych poniżej zasad bezpieczeństwa!

- Przeszkolić przed pierwszym uruchomieniem, oraz okresowo personel eksploatujący urządzenie w zakresie bezpieczeństwa obsługi urządzenia, zgodnie z informacjami zawartymi w niniejszej instrukcji obsługi,
- przeszkolić personel w zakresie obsługi urządzenia zgodnie z informacjami zawartymi w niniejszej instrukcji obsługi,
- przeszkolić personel w zakresie podstawowych zasad użytkowania urządzeń elektrycznych, bezpieczeństwa w miejscu pracy oraz udzielania pierwszej pomocy w razie wystąpienia takiej potrzeby,

Uwaga! Przed rozpoczęciem jakichkolwiek prac konserwacyjnych należy odłączyć urządzenie od źródła zasilania!

- niedozwolone jest włączanie urządzenia, jeżeli którykolwiek element grzewczy i/lub element kontrolny został uszkodzony,
- niedozwolone jest polewanie wodą urządzenia, gdyż może to spowodować zniszczenie urządzenia i grozi porażeniem,
- upewnić się, że urządzenie jest gotowe do pracy przed włączeniem,
- upewnić się, że kabel zasilania nie dotyka gorących powierzchni,
- jakiegokolwiek naprawy urządzenia mogą być wykonywane wyłącznie przez wykwalifikowany personel techniczny (serwis techniczny).

3. PRZEZNACZENIE

Funkcjonalna osłona z półką przystosowana do montażu na blacie.

Chroni umieszczone potrawy w elementach ciągu przed zanieczyszczeniami czy utratą ciepła.

4. DANE TECHNICZNE

4.1. Nadstawki ze szkłem prostym

Typ	Model	Wymiary LxBxH [mm]	Moc elektryczna [W]	Napięcie	Oświetlenie	Podgrzewanie
Nadstawka pojedyncza neutralna	ST250051	434x450x450	-	-	Brak	Brak
	ST250081	767x450x450				
	ST250101	968x450x450				
	ST250111	1100x450x450				
	ST250151	1433x450x450				
Nadstawka pojedyncza grzewcza	ST251051	434x450x450	300	230 V 50Hz	Brak	Tak
	ST251081	767x450x450	600			
	ST251101	968x450x450	900			
	ST251111	1100x450x450				
	ST251151	1433x450x450				
Nadstawka pojedyncza z oświetleniem	ST252051	434x450x450	11	230 V 50Hz	Tak	Brak
	ST252081	767x450x450	19			
	ST252101	968x450x450	25			
	ST252111	1100x450x450	27			
	ST252151	1433x450x450	38			
Nadstawka podwójna neutralna	ST253051	434x540x700	-	-	Brak	Brak
	ST253081	767x540x700				
	ST253101	968x540x700				
	ST253111	1100x540x700				
	ST253151	1433x540x700				
Nadstawka podwójna grzewcza	ST254051	434x540x700	300	230 V 50Hz	Brak	Tak
	ST254081	767x540x700	600			
	ST254101	968x540x700	900			
	ST254111	1100x540x700				
	ST254151	1433x540x700				
Nadstawka podwójna z oświetleniem	ST255051	434x540x700	11	230 V 50Hz	Tak	Brak
	ST255081	767x540x700	19			
	ST255101	968x540x700	25			
	ST255111	1100x540x700	27			
	ST255151	1433x540x700	38			

4.2. Nadstawka ze szkłem giętym

Typ	Model	Wymiary LxBxH [mm]	Moc elektryczna [W]	Napięcie	Oświetlenie	Podgrzewanie
Nadstawka pojedyncza neutralna	ST268081	790x455x450	-	-	Brak	Brak
	ST268101	990x455x450				
	ST268111	1122x455x450				
Nadstawka pojedyncza grzewcza	ST269081	790x455x450	600	230 V 50Hz	Brak	Tak
	ST269101	990x455x450	900			
	ST269111	1122x455x450				
Nadstawka pojedyncza z oświetleniem	ST270081	790x455x450	19	230 V 50Hz	Tak	Brak
	ST270101	990x455x450	25			
	ST270111	1122x455x450	27			
Nadstawka podwójna neutralna	ST271081	790x455x700	-	-	Brak	Brak
	ST271101	990x455x700				
	ST271111	1122x455x700				
Nadstawka podwójna grzewcza	ST272081	790x455x700	600	230 V 50Hz	Brak	Tak
	ST272101	990x455x700	900			
	ST272111	1122x455x700				
Nadstawka podwójna z oświetleniem	ST273081	790x455x700	19	230 V 50Hz	Tak	Brak
	ST273101	990x455x700	25			
	ST273111	1122x455x700	27			

5. INSTALACJA

Po rozpakowaniu należy sprawdzić, czy urządzenie nie ma widocznych uszkodzeń. Jeżeli urządzenie zostało uszkodzone podczas transportu nie wolno go podłączać!

- Przed pierwszym uruchomieniem należy usunąć folię ochronną z urządzenia. Powierzchnie zewnętrzne umyć ciepłą wodą z dodatkiem środka odtłuszczającego, stosowanego do mycia naczyń kuchennych. Nie stosować środków ściernych i innych, które mogłyby zarysować powierzchnię. Do mycia używać jedynie wilgotnej ściereczki. Po umyciu urządzenia, pozostawić je do całkowitego wyschnięcia,
- nadstawkę należy ustawić na twardym i stabilnym podłożu w pomieszczeniu przeznaczonym do eksploatacji kuchni, spełniającym przepisy prawa budowlanego, a następnie wypoziomować za pomocą regulowanych nóg,
- urządzenie należy zmontować według schematu elektrycznego i podłączyć do gniazda elektrycznego 230V, 50Hz za pomocą przewodu elektrycznego z wtyczką.

5.1. Zamocowanie nadstawki do stanowiska



1 - Otwory montażowe

- Odkręcić nakrętki i zdjąć podkładki z bolców gwintowanych znajdujących się pod profilami nadstawki.



- Ustawić nadstawkę w otworach montażowych umieszczonych na blacie stanowiska.

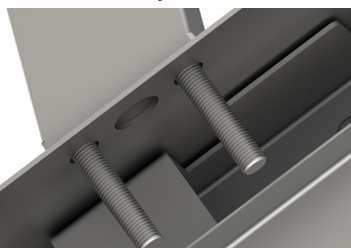

- Założyć podkładkę na bolce a następnie mocno przykręcić kluczem.

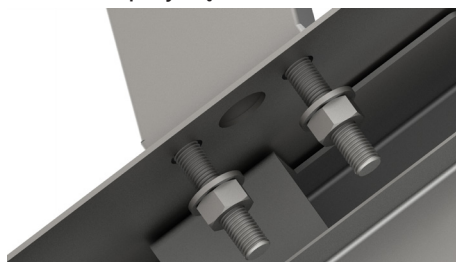

5.2. Warunki przyłączenia do sieci elektrycznej

- Należy sprawdzić, czy napięcie w sieci energetycznej odpowiada napięciu wskazanemu na tabliczce znamionowej urządzenia znajdującej się na półce urządzenia.

6. OBSŁUGA URZĄDZENIA

- W celu włączenia urządzenia, należy wcisnąć zielony przycisk znajdujący się po prawej stronie obudowy. Aby wyłączyć urządzenie należy wcisnąć przycisk wyłącznika drugi raz.



7. KONSERWACJA I CZYSZCZENIE

Przed rozpoczęciem jakichkolwiek czynności konserwacyjnych należy odłączyć urządzenie od źródła zasilania.

Codzienna konserwacja polega na zdjęciu wszystkich naczyń z urządzenia i przemyciu elementów urządzenia za pomocą szmatki zwilżonej w wodzie z płynem do mycia naczyń a następnie wytarcia czystą szmatką do sucha.

Raz na miesiąc należy sprawdzić, czy:

- podłączenia elektryczne są wykonane prawidłowo

- przewód zasilający nie został uszkodzony
- wszystkie elementy urządzenia pracują prawidłowo.

Raz na rok należy serwisować urządzenie w celu sprawdzenia stopnia jego zużycia i wykrycia ewentualnych usterek elementów i części (kontrola poprawności działania). W przypadku wykrycia jakiegokolwiek awarii wykwalifikowany personel techniczny (serwis techniczny) zobowiązany jest do jej usunięcia.

Serwis techniczny powinien zwrócić szczególną uwagę na:

- stan elementów chłodniczych i zabezpieczeń elementów chłodniczych
- stopień zużycia urządzenia
- jakość izolacji.

Konserwacja wykonywana raz na miesiąc, coroczne serwisowanie oraz naprawa urządzenia mogą być wykonywane wyłącznie przez wykwalifikowany personel techniczny (serwis techniczny).

8. PAKOWANIE, ŁADOWANIE I TRANSPORT

Urządzenia pakowane są zgodnie z obowiązującymi normami. Ładowanie urządzeń na środki transportu, rozładowanie oraz przenoszenie powinno się odbywać przy pomocy odpowiednich mechanizmów dźwigowych.

Transport powinien odbywać się krytymi środkami transportu. W czasie transportu urządzenie powinno być zabezpieczone przed przesuwaniem, silnymi wstrząsami oraz innymi uszkodzeniami mechanicznymi.

9. USUWANIE ZUŻYTYCH URZĄDZEŃ

Informacja dla użytkowników o prawidłowych zasadach postępowania ze użytym sprzętem elektrycznym i elektronicznym.

- **Zostaw stary sprzęt w sklepie, w którym kupujesz nowe urządzenie.** Każdy sklep ma obowiązek nieodpłatnego przyjęcia starego sprzętu jeśli kupimy w nim nowy sprzęt tego samego typu i w tej samej ilości. Warunkiem jest dostarczenie sprzętu do sklepu na swój koszt.
- **Odniesz zużyty sprzęt do punktu zbierania.** Informację o najbliższej lokalizacji znajdziecie Państwo na gminnej stronie internetowej lub tablicy ogłoszeń urzędu gminy., a także na www.electro-system.pl.
- **Zostaw sprzęt w punkcie serwisowym.** Jeżeli naprawa sprzętu jest nieopłacalna lub niemożliwa ze względów technicznych, serwis jest zobowiązany do nieodpłatnego przyjęcia tego urządzenia.
- **Oddaj zużyty sprzęt nie ruszając się z domu.** Jeśli nie mają Państwo czasu lub możliwości przewiezienia swojego sprzętu do punktu zbiórki, można skorzystać z usług specjalistycznych firm.

Pamiętaj! Nie wyrzucaj zużytego sprzętu łącznie z innymi odpadami. Grożą Ci za to wysokie kary pieniężne.



Symbol przekreślonego kosza na śmieci na produkcie, jego opakowaniu lub instrukcji oznacza, że produktu nie wolno wyrzucać do zwykłych pojemników na odpady. Obowiązkiem użytkownika jest przekazanie zużytego sprzętu do wyznaczonego punktu zbiórki w celu właściwego jego przetworzenia.

10. GWARANCJA

Sprzedawca odpowiada z tytułu rękojmi bądź gwarancji.

Skutki nieprawidłowego użytkowania niezgodnego z przeznaczeniem oraz niewłaściwej codziennej konserwacji nie podlegają naprawie gwarancyjnej.

W przypadku stwierdzenia uszkodzeń wynikających z powstania osadów wapnia w urządzeniu, nie podlegają one naprawie gwarancyjnej. Gwarancja nie obejmuje także: uszkodzeń powstałych w wyniku działania sił zewnętrznych takich jak wyładowania atmosferyczne, zmiana napięcia zasilania, nieprawidłowego ustawienia wartości napięcia elektrycznego, zasilanie z nieodpowiedniego gniazda zasilania, mechanicznych, termicznych, chemicznych uszkodzeń sprzętu i wywołanych nimi wad.

Wymianie gwarancyjnej nie podlegają takie elementy jak: żarówki, elementy gumowe, elementy grzewcze zniszczone kamieniem kotłowym, śruby oraz elementy ulegające naturalnemu zużyciu np; palniki, uszczelki gumowe oraz wszelkiego rodzaju elementy uszkodzone mechanicznie..

Wir danken Ihnen für den Kauf unseres Produktes. Vor der ersten Inbetriebnahme lesen Sie bitte sorgfältig diese Bedienungsanleitung durch. Jegliches Kopieren dieser Bedienungsanleitung ohne Zustimmung des Herstellers ist verboten. Die Bilder und Zeichnungen wurden anschaulich dargestellt und können von Ihrem Gerät abweichen.

HINWEIS: Die Bedienungsanleitung soll an einem sicheren und für das Personal allgemein zugänglichen Platz aufbewahrt werden. Der Hersteller behält sich das Recht vor, technische Parameter bei den Geräten ohne Ankündigung zu ändern.

1. SICHERHEITSHINWEISE

- **Achtung:** Wenn das Gerät beim Transport beschädigt wurde, darf es nicht angeschlossen werden!
- **Achtung:** Bei Nichtbeachtung dieser Hinweise besteht Lebensgefahr!
- Unsachgemäße Handhabung und Verwendung kann zu schweren Schäden am Gerät oder zu Verletzungen von Personen führen.
- Das Gerät darf nur für den Zweck verwendet werden, für den es konzipiert wurde.
- Der Hersteller übernimmt keine Verantwortung für Schäden, die durch unsachgemäße Handhabung und Verwendung des Geräts entstehen.
- Schützen Sie das Gerät und den Stecker des Netzkabels während des Gebrauchs vor dem Kontakt mit Wasser oder anderen Flüssigkeiten. Sollte das Gerät versehentlich mit Wasser überflutet worden sein, ziehen Sie sofort den Stecker aus der Steckdose und lassen Sie das Gerät von einem Fachmann überprüfen.
- Öffnen Sie das Gehäuse des Geräts niemals selbst.
- Stecken Sie keine Gegenstände in die Öffnungen des Gerätegehäuses.
- Wenn das Gerät herunterfällt oder anderweitig beschädigt ist, lassen Sie es immer von einem Fachmann überprüfen und eventuell reparieren, bevor Sie es weiter benutzen.
- Reparieren Sie das Gerät niemals selbst - **dies kann Ihr Leben gefährden.**
- Änderungen und Reparaturen dürfen von Nichtfachleuten nicht vorgenommen werden.
- Die Arbeitsflächen werden bei der Benutzung heiß. Es wird empfohlen, heiße Teile nicht zu berühren.
- Erlauben Sie es nicht Minderjährigen, körperlich oder geistig eingeschränkten Personen oder Personen ohne ausreichende Erfahrung und Kenntnisse über die korrekte Verwendung des Geräts. Die oben genannten Personen dürfen das Gerät nur unter Aufsicht einer für die Sicherheit verantwortlichen Person bedienen.
- Trennen Sie das Gerät immer vom Stromnetz, wenn es nicht benutzt oder gereinigt wird.
- Die während des Betriebs verwendeten Speisen sollten mit hochtemperaturfesten Handschuhen in die Kochplatte eingelegt und aus ihr entnommen werden.
- Längerer intensiver Gebrauch des Geräts kann eine zusätzliche Belüftung, z. B. durch Öffnen eines Fensters, oder eine effektivere Belüftung, z. B. durch Erhöhung der Kapazität der mechanischen Belüftung, erforderlich machen, falls diese verwendet wird.
- Achten Sie darauf, dass die Heizplatten nicht verschmutzt werden. Reinigen Sie verschmutzte Teile sofort nach dem Abkühlen.
- Schalten Sie das Gerät aus, bevor Sie den Netzstecker aus der Steckdose ziehen.
- Schalten Sie die Stromversorgung des Geräts nach dem Gebrauch am Bedienfeld aus.
- Schalten Sie die Stromversorgung des Geräts am Bedienfeld aus, bevor Sie das Gerät reinigen oder warten und bevor Sie den Stecker aus der Steckdose ziehen und/oder das Gerät vom Stromnetz trennen.
- Berühren Sie den Stecker des Netzkabels nicht mit nassen Händen.
- Überprüfen Sie regelmäßig den Zustand des Steckers und des Netzkabels. Wenn Sie eine Beschädigung des Steckers oder des Netzkabels feststellen, lassen Sie es von einer spezialisierten Reparaturwerkstatt reparieren.
- Schützen Sie das Netzkabel vor dem Kontakt mit scharfen oder heißen Gegenständen und halten Sie es von offenen Flammen fern.
- Sichern Sie das Netzkabel, damit niemand es versehentlich aus der Steckdose ziehen oder darüber stolpern kann.
- Ziehen Sie das Gerät niemals am Netzkabel.

2. GESUNDHEITS- UND SICHERHEITSVORSCHRIFTEN

Achtung: Um Verbrennungen und Stromschläge zu vermeiden, beachten Sie die folgenden Sicherheitsvorkehrungen!

- Unterweisen Sie das Personal, das das Gerät bedient, vor der ersten Inbetriebnahme und in regelmäßigen Abständen in der sicheren Bedienung des Gerätes entsprechend den Angaben in dieser Betriebsanleitung,
- Weisen Sie das Personal in die Bedienung des Geräts entsprechend den Angaben in dieser Bedienungsanleitung ein,
- das Personal in den Grundprinzipien des Umgangs mit elektrischen Geräten, der Sicherheit am Arbeitsplatz und der Ersten Hilfe zu schulen, falls diese erforderlich ist,

Achtung: Trennen Sie das Gerät von der Stromversorgung, bevor Sie Wartungsarbeiten durchführen!

- Das Gerät darf nicht eingeschaltet werden, wenn ein Heizelement und/oder ein Bedienelement beschädigt ist,
- Gießen Sie das Gerät niemals mit Wasser, da dies das Gerät beschädigen und einen elektrischen Schlag verursachen kann,
- Vergewissern Sie sich, dass das Gerät betriebsbereit ist, bevor Sie es einschalten,
- Achten Sie darauf, dass das Netzkabel nicht mit heißen Oberflächen in Berührung kommt,
- Jegliche Reparatur des Geräts darf nur von qualifiziertem Fachpersonal durchgeführt werden (technischer Service).

3. VERWENDUNGSZWECK

Funktionsgehäuse mit einer Ablage, die für die Montage auf der Tischplatte geeignet ist.

Schützt das Geschirr in den Elementen der Linie vor Verschmutzung oder Wärmeverlust.

4. TECHNISCHE DATEN

Typ	Modell	Abmessungen LxBxH [mm]	Elektrischer Strom [W]	Span- nung	Beleuchtung	Wärmelampe
Aufsatzbord mit Glas-Hu- stenschutz	ZS04101	434x450x450	-	-	Nein	Nein
	ZS07101	767x450x450				
	ZS09101	968x450x450				
	ZS11101	1100x450x450				
	ZS14101	1433x450x450				
Aufsatzbord mit Glas-Hu- stenschutz und Wärme- lampe	ZS04102	434x450x450	300	230 V 50Hz	Nein	Ja
	ZS07102	767x450x450	600			
	ZS09102	968x450x450	900			
	ZS11102	1100x450x450				
	ZS14102	1433x450x450				
Aufsatzbord mit Glas-Hu- stenschutz und Beleuch- tung	ZS04103	434x450x450	11	230 V 50Hz	Ja	Nein
	ZS07103	767x450x450	19			
	ZS09103	968x450x450	25			
	ZS11103	1100x450x450	27			
	ZS14103	1433x450x450	38			
Doppel-Aufsatzbord mit Glas-Hustenschutz	ZS04104	434x540x700	-	-	Nein	Nein
	ZS07104	767x540x700				
	ZS09104	968x540x700				
	ZS11104	1100x540x700				
	ZS14104	1433x540x700				
Doppel-Aufsatzbord mit Glas-Hustenschutz und Wärmelampe	ZS04105	434x540x700	300	230 V 50Hz	Nein	Ja
	ZS07105	767x540x700	600			
	ZS09105	968x540x700	900			
	ZS11105	1100x540x700				
	ZS14105	1433x540x700				
Doppel-Aufsatzbord mit Glas-Hustenschutz und Beleuchtung	ZS04106	434x540x700	11	230 V 50Hz	Ja	Nein
	ZS07106	767x540x700	19			
	ZS09106	968x540x700	25			
	ZS11106	1100x540x700	27			
	ZS14106	1433x540x700	38			

Typ	Modell	Abmessungen LxBxH [mm]	Elektrischer Strom [W]	Span- nung	Beleuchtung	Wärmelampe
Aufsatzbord mit Glas-Hu- stenschutz	ZS07107	790x455x450	-	-	Nein	Nein
	ZS09107	990x455x450				
	ZS11107	1122x455x450				
Aufsatzbord mit Glas-Hu- stenschutz und Wärme- lampe	ZS07108	790x455x450	600	230 V 50Hz	Nein	Ja
	ZS09108	990x455x450	900			
	ZS11108	1122x455x450				
Aufsatzbord mit Glas-Hu- stenschutz und Beleuch- tung	ZS07109	790x455x450	19	230 V 50Hz	Ja	Nein
	ZS09109	990x455x450	25			
	ZS11109	1122x455x450	27			
Doppel-Aufsatzbord mit Glas-Hustenschutz	ZS07110	790x455x700	-	-	Nein	Nein
	ZS09110	990x455x700				
	ZS11110	1122x455x700				
Doppel-Aufsatzbord mit Glas-Hustenschutz und Wärmelampe	ZS07111	790x455x700	600	230 V 50Hz	Nein	Ja
	ZS09111	990x455x700	900			
	ZS11111	1122x455x700				
Doppel-Aufsatzbord mit Glas-Hustenschutz und Beleuchtung	ZS07112	790x455x700	19	230 V 50Hz	Ja	Nein
	ZS09112	990x455x700	25			
	ZS11112	1122x455x700	27			

5. EINBAU

Überprüfen Sie das Gerät nach dem Auspacken auf sichtbare Schäden. Wenn das Gerät beim Transport beschädigt wurde, darf es nicht angeschlossen werden!

- Entfernen Sie vor der ersten Inbetriebnahme die Schutzfolie vom Gerät. Waschen Sie die Außenflächen mit warmem Wasser und einem Entfettungsmittel, das für die Reinigung von Küchenutensilien verwendet wird. Verwenden Sie keine Scheuermittel oder andere Mittel, die die Oberfläche zerkratzen könnten. Verwenden Sie zur Reinigung nur ein feuchtes Tuch. Lassen Sie das Gerät nach dem Waschen vollständig trocknen.
- Der Aufsatz sollte auf einer harten und stabilen Unterlage in einem für die Küche vorgesehenen Raum aufgestellt werden, der den Bauvorschriften entspricht, und dann mit Hilfe von verstellbaren Füßen nivelliert werden.
- Das Gerät ist gemäß dem Schaltplan zu montieren und mit einem Stromkabel mit Stecker an eine Steckdose 230V, 50Hz anzuschließen.

5.1. Befestigung der Erweiterung am Stand



1 - Befestigungslöcher

- Schrauben Sie die Muttern ab und entfernen Sie die Unterlegscheiben von den Gewindestiften, die sich unter den Verlängerungsprofilen befinden.



- Setzen Sie die Verlängerung in die dafür vorgesehenen Befestigungslöcher auf der Tischplatte.

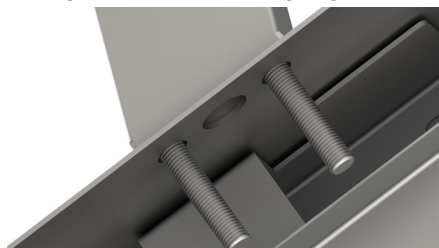

- Legen Sie die Unterlegscheibe auf die Stifte und ziehen Sie sie dann mit dem Schraubenschlüssel fest an.

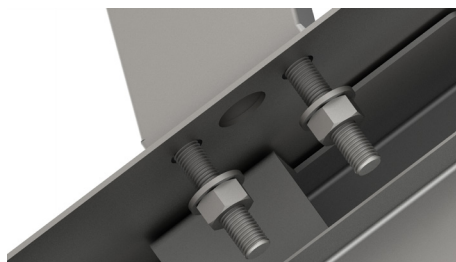

5.2. Bedingungen für den Anschluss an das Stromnetz

- Vergewissern Sie sich, dass die Netzspannung mit der auf dem Geräteschild auf der Ablage des Geräts angegebenen Spannung übereinstimmt.

6. BETRIEB DES GERÄTS

- Um das Gerät einzuschalten, drücken Sie die grüne Taste auf der rechten Seite des Gehäuses. Um das Gerät auszuschalten, drücken Sie die Einschalttaste ein zweites Mal.



7. WARTUNG UND REINIGUNG

Trennen Sie das Gerät von der Stromversorgung, bevor Sie Wartungsarbeiten durchführen.

Die tägliche Wartung besteht darin, die Haube mit einem in Wasser und Spülmittel angefeuchteten Tuch zu reinigen und anschließend mit einem trockenen Tuch abzuwischen.

Mindestens einmal pro Woche sollten die Fettabscheider gereinigt und das Kondensat in der Ablassschraube überprüft werden.

Prüfen Sie einmal im Monat, ob:

- die elektrischen Anschlüsse korrekt ausgeführt sind
- das Netzkabel nicht beschädigt ist
- alle Komponenten des Geräts ordnungsgemäß funktionieren.

Das Gerät muss einmal im Jahr gewartet werden, um den Verschleißgrad zu überprüfen und eventuelle Mängel an Bauteilen und Komponenten festzustellen. Wird eine Störung festgestellt, so ist qualifiziertes technisches Personal (technischer Dienst) verpflichtet, diese zu beseitigen. Der technische Dienst sollte besonders auf Folgendes achten

- Zustand der Heizelemente
- Zustand des Schutzes der Heizelemente
- den Grad der Abnutzung des Geräts
- Dämmstoffqualität

Die monatliche Wartung, die jährliche Instandhaltung und Reparaturen am Gerät dürfen nur von qualifiziertem Fachpersonal (Technischer Dienst) durchgeführt werden.

8. VERPACKUNG, VERLADUNG UND TRANSPORT

Das Gerät ist gemäß den geltenden Normen verpackt. Die Ausrüstung wird auf das Transportmittel verladen, entladen und mit geeigneten Hebevorrichtungen bewegt.

Der Transport sollte in überdachten Transportmitteln erfolgen. Während des Transports sollte das Gerät gegen Verrutschen, starke Erschütterungen und andere mechanische Beschädigungen geschützt werden.

9. ENTSORGUNG VON ALTGERÄTEN

Diese Informationen beziehen sich auf eine ordnungsgemäße Vorgehensweise mit verbrauchten elektrischen und elektronischen Geräten

- **Altes, verbrauchtes Equipment sollte im Geschäft, wo das neue Gerät gekauft wird, zurückgelassen werden.** Jedes Geschäft ist dazu rechtlich verpflichtet, das alte Gerät kostenlos entgegenzunehmen, soweit ein neues Gerät derselben Art und in derselben Menge gekauft wird. Der Käufer ist lediglich dazu verpflichtet, das alte Gerät auf eigene Kosten zum Geschäft zu bringen.
- **Bringen Sie gebrauchte Geräte zur Sammelstelle.** Informationen über den nächstgelegenen Standort finden Sie auf der Website der Gemeinde.
- **Verlassen Sie das Gerät an der Servicestelle.** Ist die Reparatur des Gerätes aus technischen Gründen unrentabel oder unmöglich, ist die Servicestelle verpflichtet, das Gerät kostenlos abzunehmen.
- **Geben Sie gebrauchte Geräte zurück, ohne das Haus zu verlassen.** Wenn Sie keine Zeit oder Gelegenheit haben, Ihre Geräte zur Sammelstelle zu transportieren, können Sie die Dienste von Fachfirmen in Anspruch nehmen.

Achtung! Verbrauchte Geräte dürfen nicht zusammen mit anderen Abfällen entsorgt werden. Dafür drohen hohe Geldstrafen.



Das am Gerät angebrachte oder in den Geräteunterlagen auftretende Symbol bedeutet, dass nach dem Ablauf der Nutzungsdauer das Gerät nicht in den Hausabfall gehört. Aus diesem Grund muss es an einen Ort gebracht werden, wo es vorschriftsmäßig deponiert oder wiederverwertet wird

10. GARANTIE

Unter Haftung des Verkäufers versteht man die Garantie- und Gewährleistungshaftung.

Die Folgen einer nicht bestimmungsgemäßen Verwendung und einer unsachgemäßen täglichen Wartung sind nicht Gegenstand der Garantiereparatur.

Die Schäden, die infolge von Verkalkung entstanden sind, unterliegen keiner Garantie. Keiner Garantie unterliegen auch Beschädigungen, die Folge der Witterungsverhältnisse wie Entladungen in der Atmosphäre, Wechsel von Versorgungsspannung, unsachgemäße Einstellung von Werten für die elektrische Versorgungsspannung, Stromversorgung an einer falschen Steckdose, mechanische, thermische, chemische Beschädigungen des Geräts und dadurch entstandene Mängel, sind.

Keinem Garantiewechsel unterliegen folgende Elemente: Glühbirnen, Gummielemente, die durch Wasserstein beschädigte Heizelemente, Schrauben und Elemente, die naturgemäß abgenutzt werden z.B.: Brenner, Gummidichtungen und jegliche mechanisch beschädigten Elemente.

Thank you for purchasing our product. Please carefully read this instruction manual before first use. Reproduction of this manual without the consent of the manufacturer is prohibited. The photos and drawings are illustrative and may differ from the purchased device.

CAUTION: The manual should be kept in a safe place, available to the staff.

The manufacturer reserves the right to change the technical parameters of the device without prior notice.

1. SAFETY INSTRUCTIONS

- **Caution!** If the device has been damaged during transport, do not connect it!
- **Caution!** Failure to follow these instructions may endanger life!
- Improper handling and use may cause serious damage to the device or injury to persons.
- The device may only be used for the purpose for which it was designed.
- The manufacturer is not liable for damage caused by improper handling and use of the device.
- During use, protect the device and the power cord plug from contact with water or other liquids. If the device is inadvertently flooded with water, immediately pull the plug out of the power outlet and have the device checked by a specialist.
- Never open the housing of the device yourself.
- Do not insert any objects into the openings of the device housing.
- If the device falls or is otherwise damaged, always have it inspected and possibly repaired by a specialist before continuing to use it.
- Never attempt to repair the unit yourself - **doing so may endanger your life.**
- It is forbidden for non-experts to make modifications or repairs.
- Working surfaces become hot during use. Caution is recommended to avoid touching hot parts.
- Do not allow minors, persons with physical or mental impairment or restricted mobility, or persons without sufficient experience and knowledge to operate the device properly. The above-mentioned persons may only operate the device under the supervision of a person responsible for safety.
- Always disconnect the appliance from the power supply when it is not in use or is being cleaned.
- Dishes used during operation should be inserted and removed from the hotplate using heat-resistant gloves.
- Prolonged intensive use of the appliance may require additional ventilation, such as opening a window or more effective ventilation, such as increasing the capacity of mechanical ventilation, if used.
- Do not allow the heating plates to become dirty. Clean dirty ones immediately after cooling down.
- Turn off the appliance before pulling the plug from the power outlet.
- Turn off the power to the appliance at the control panel after operation.
- Turn off the power to the unit at the control panel before cleaning, maintenance, and before pulling the plug from the power outlet and/or disconnecting the unit from the main power supply.
- Do not touch the power cord plug with wet hands.
- Regularly check the condition of the plug and power cord. If you detect damage to the plug or power cord, have it repaired at a specialized repair facility.
- Keep the power cord away from sharp or hot objects and away from open flames.
- Secure the power cord to prevent anyone from mistakenly pulling it out of the power outlet or tripping over it.
- Never pull the unit by the power cord.

2. HEALTH AND SAFETY RULES

Caution! To prevent burns and electric shocks, observe the following safety precautions!

- Before starting up the device for the first time and at regular intervals, instruct the operating personnel on how to operate the device safely in accordance with the information in these operating instructions,
- Train personnel on operating the device according to the information contained in these operating instructions,
- train personnel in the basic principles of using electrical equipment, safety in the workplace and first aid in case of need,

Caution! Disconnect the unit from the power source before performing any maintenance work!

- Do not switch on the unit if any heating element and/or control element is damaged,
- Do not splash water on the unit, as this may damage the unit and cause a risk of electric shock,
- make sure the unit is ready for operation before switching it on,
- Make sure that the power cord does not touch hot surfaces,
- Any repair of the unit must be carried out by qualified technical personnel only (technical service).

3. INTENDED USE

Functional shield with a shelf adapted for mounting on table tops.

It protects dishes placed in the elements of the line against pollution or loss of heat.

4. TECHNICAL SPECIFICATIONS

Type	Model	Dimensions LxBxH [mm]	Electrical power [W]	Voltage	Lighting	Heating
Single, neutral extension	ST250051	434x450x450	-	-	No	No
	ST250081	767x450x450				
	ST250101	968x450x450				
	ST250111	1100x450x450				
	ST250151	1433x450x450				
Single heating extension	ST251051	434x450x450	300	230 V 50Hz	No	Yes
	ST251081	767x450x450	600			
	ST251101	968x450x450	900			
	ST251111	1100x450x450				
	ST251151	1433x450x450				
Single extension with lighting	ST252051	434x450x450	11	230 V 50Hz	Yes	No
	ST252081	767x450x450	19			
	ST252101	968x450x450	25			
	ST252111	1100x450x450	27			
	ST252151	1433x450x450	38			
Double, neutral extension	ST253051	434x540x700	-	-	No	No
	ST253081	767x540x700				
	ST253101	968x540x700				
	ST253111	1100x540x700				
	ST253151	1433x540x700				
Double heating extension	ST254051	434x540x700	300	230 V 50Hz	No	Yes
	ST254081	767x540x700	600			
	ST254101	968x540x700				
	ST254111	1100x540x700	900			
	ST254151	1433x540x700				
Double extension with lighting	ST255051	434x540x700	11	230 V 50Hz	Yes	No
	ST255081	767x540x700	19			
	ST255101	968x540x700	25			
	ST255111	1100x540x700	27			
	ST255151	1433x540x700	38			

Type	Model	Dimensions LxBxH [mm]	Electrical power [W]	Voltage	Lighting	Heating
Single, neutral extension	ST268081	790x455x450	-	-	No	No
	ST268101	990x455x450				
	ST268111	1122x455x450				
Single heating extension	ST269081	790x455x450	600	230 V 50Hz	No	Yes
	ST269101	990x455x450	900			
	ST269111	1122x455x450				
Single extension with lighting	ST270081	790x455x450	19	230 V 50Hz	Yes	No
	ST270101	990x455x450	25			
	ST270111	1122x455x450	27			
Double, neutral extension	ST271081	790x455x700	-	-	No	No
	ST271101	990x455x700				
	ST271111	1122x455x700				
Double heating extension	ST272081	790x455x700	600	230 V 50Hz	No	Yes
	ST272101	990x455x700	900			
	ST272111	1122x455x700				
Double extension with lighting	ST273081	790x455x700	19	230 V 50Hz	Yes	No
	ST273101	990x455x700	25			
	ST273111	1122x455x700	27			

5. INSTALLATION

After unpacking, inspect the device for visible damage. If the device has been damaged during transport, do not connect it!

- Before initial operation, remove the protective film from the unit. Wash the exterior surfaces with warm water and a de-greasing agent used for cleaning kitchen utensils. Do not use abrasive or other agents that could scratch the surface. Use only a damp cloth for cleaning. After washing the unit, let it dry completely,
- The extension unit should be placed on a hard and stable surface in a room intended for kitchen use, which meets the building regulations, and then leveled with the help of adjustable legs,
- The device should be assembled according to the wiring diagram and connected to an electrical socket 230V, 50Hz using an electrical cord with a plug.

5.1. Attachment of the extension to the stand



1 - Mounting holes

- Unscrew the nuts and remove the washers from the threaded bolts under the extension profiles.



- Position the extension in the mounting holes located on the bench top.

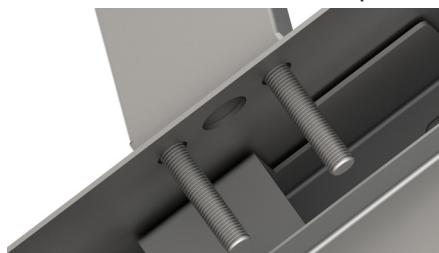

- Place the washer on the pins and then tighten securely with the wrench.

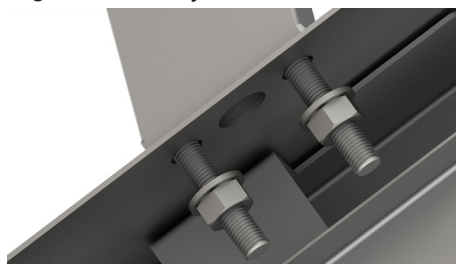

5.2. Conditions for connection to the electrical grid

- check that the mains voltage corresponds to that indicated on the appliance nameplate on the shelf of the appliance.

6. DEVICE OPERATION

- To turn on the device, press the green button located on the right side of the housing. To turn the unit off, press the on/off button a second time.



7. MAINTENANCE AND CLEANING

Disconnect the unit from the power source before performing any maintenance.

Daily maintenance consists of cleaning the hood with a cloth dampened in water and dishwashing liquid and then wiping it with a dry cloth.

At least once a week the grease traps should be washed and the condition of the condensate in the drain plug should be checked.

Check once a month to see if:

- The electrical connections are made correctly
- The power cord has not been damaged
- All components are working properly.

The appliance must be serviced once a year to check for wear and tear and to detect any faults in components and parts. If any malfunction is detected, qualified technical personnel (technical service) must correct it. The technical service should pay special attention to:

- condition of heating elements
- state of protection of heating elements
- Degree of wear of the device
- insulation quality

Monthly maintenance, annual servicing and repairs to the unit must only be carried out by qualified technical personnel (technical service).

8. PACKING, LOADING AND TRANSPORT

The hood is packed in accordance with applicable standards. The hood must be loaded, unloaded and moved using appropriate lifting mechanisms, carts.

Transportation shall take place using covered means of transport. During transport the eaves shall be protected against displacement, strong shocks and other mechanical damages.

9. DISPOSING OF USED EQUIPMENT

Information for users about the proper principles of disposal of waste electric and electronic equipment

- **Leave the old device in the store where you are buying a new device.** Each store has an obligation to take your old equipment free of charge if you buy new equipment of the same type and in the same quantity. The only condition is to deliver the equipment to the store at your own expense.
- **Take the used device to a collection point.** You will find information about the nearest location on the municipal website or bulletin board of the municipal office.
- **Leave the device at the service point.** If the repair of the device is uneconomical or impossible for technical reasons, the service is obliged to accept the device free of charge.
- **Return used equipment without leaving your house.** If you don't have the time or ability to transport your equipment to a collection point, you can use the services of specialized companies.

Remember! Do not dispose of used equipment along with household waste. This could cause high fines.



The symbol of the crossed-out waste bin on the product, its packaging or the instruction manual means that the product should not be disposed of to normal waste bins. The user is obliged to hand over the used equipment to a designated collection point for proper processing.

10. WARRANTY

The seller is liable under warranty or guarantee.

The consequences of improper use inconsistent with the intended use and improper daily maintenance are not subject to warranty repair.

In the case of damage resulting from the formation of calcium deposits in the device, they are not subject to warranty repair. The warranty does not cover also: damages caused by external forces such as lightning, change of power voltage, incorrect voltage settings, power supply from an inappropriate power socket, mechanical, thermal, chemical damage to the equipment and defects caused by them.

The warranty does not cover such elements as: light bulbs, rubber elements, heating elements damaged by limescale, screws and elements subject to natural wear e.g. burners, rubber seals and all kinds of elements damaged mechanically.



Stalgast Sp. z o.o.

Plac Konesera 9, Budynek O, 03-736 Warszawa

tel.: 22 517 15 75 fax: 22 517 15 77

www.stalgast.com email: stalghost@stalghost.com

• DE •

**Stalgast GmbH
Konsul-Smidt-Str. 76 a
28217 Bremen
Tel.: +49 421 9898066-1
stalghost@stalghost.de
www.stalgast.de**

• EN •

**Tel.: +48 22 509 30 77
export@stalghost.com
www.stalgast.eu**

• FR • ES •

**Tel.: +48 22 509 30 55
export@stalghost.com
www.stalgast.eu**