

MONTAGE- UND BEDIENUNGSANLEITUNG FÜR DEN
MULTIFUNKTIONALEN OFEN FCV 280 B

STALGAST-Code: 777263

Übersetzung des Originals



Hergestellt in Frankreich

April 2016

MULTIFUNKTIONSÖFEN FCV 280 B

Wir gratulieren Ihnen zum Kauf dieses in Frankreich hergestellten Geräts der Spitzenklasse. Sie haben sich für ein Gerät entschieden, das beste technische Eigenschaften mit einer hohen Benutzerfreundlichkeit verbindet. Wir wünschen Ihnen viel Freude damit.

1. SICHERHEITSHINWEISE

Befolgen Sie diese Anweisungen genau, um Brandgefahr, Stromschlag, Verbrennungen oder andere Verletzungen und Schäden zu vermeiden. Beachten Sie bei der Verwendung dieses Geräts stets die grundlegenden Sicherheitsvorschriften, wie z. B.:

- Die Bedienungsanleitung muss immer zusammen mit dem Gerät aufbewahrt werden.
- Das Gerät muss immer gemäß den Anweisungen installiert werden. Ein Mindestabstand von 10 cm zur Trennwand oder Wand ist erforderlich.
- Dieses Gerät ist ausschließlich für den Gebrauch in Innenräumen bestimmt. Verwenden Sie es nicht im Freien.
- Schützen Sie das Gerät vor direkter Sonneneinstrahlung und Feuchtigkeit.
- Dieses Gerät ist nicht für die Verwendung durch Personen (einschließlich Kinder) mit eingeschränkten physischen, sensorischen oder geistigen Fähigkeiten oder ohne Erfahrung oder Kenntnisse, es sei denn, sie werden von einer für ihre Sicherheit verantwortlichen Person beaufsichtigt oder in die Verwendung des Geräts eingewiesen.
- Bewegen Sie das Gerät niemals, wenn es in Betrieb ist oder wenn der Ofen noch heiß ist.
- Vor dem Anschließen oder Trennen des Geräts muss überprüft werden, ob sich der Schalter in der Position Aus (0) steht.
- Die Temperatur der zugänglichen Oberflächen kann während des Betriebs des Geräts sehr hoch sein. Verwenden Sie immer den Ofengriff und die Bedienknöpfe.
- Verwenden Sie das Gerät nicht für andere als die vorgesehenen Zwecke.
- Das Netzkabel darf nicht von einer Arbeitsfläche herunterhängen oder mit heißen Oberflächen berühren.
- Das Gerät darf nicht in der Nähe von brennbaren Materialien verwendet werden.
- Achten Sie während des Gebrauchs darauf, dass die Lüftungsöffnungen des Geräts nicht verdeckt werden. Sorgen Sie während des Betriebs immer für eine ausreichende Belüftung um den Ofen herum.
- Um einen Stromschlag zu vermeiden, tauchen Sie das Gerät, das Netzkabel oder den Stecker niemals in Wasser oder andere Flüssigkeiten.
- Reparaturen dürfen nur von einer qualifizierten Person durchgeführt werden.
- Verwenden Sie ausschließlich Originalersatzteile.
- Vergessen Sie nach Beendigung der Arbeit und Reinigung des Geräts nicht, es auszuschalten und vom Stromnetz zu trennen.
- Um ein schnelles Abfließen des Kondenswassers aus der Kammer zu ermöglichen, lassen Sie den Ofen immer mit geöffneter Tür abkühlen.

2. INHALT DES KARTONS

Gerät: Ofen

Zubehör: 2 Edelstahlplatten, Edelstahltablett, zwei Leiter, diese Anleitung.

3. VERWENDUNGSKONFORMITÄT

Verwenden Sie den Ofen zum Backen oder Aufwärmen von Aufläufen, Backwaren und Fertiggerichten (frisch oder tiefgekühlt).

Besonders empfehlenswert zum Backen von vorgebackenen Tiefkühlprodukten: Croissants, Brötchen, frische Schokoladenbrötchen...

4. BESCHREIBUNG DES OFENS

a) Gesamtansicht

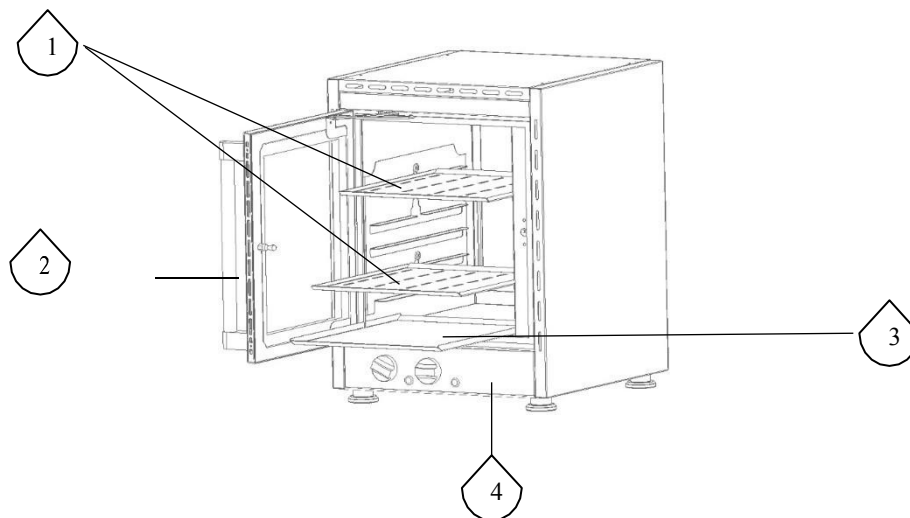

1. Edelstahlplatten
2. Türgriff
3. Abtropfschale
4. Bedienfeld

Bedienfeld und Drehknöpfe

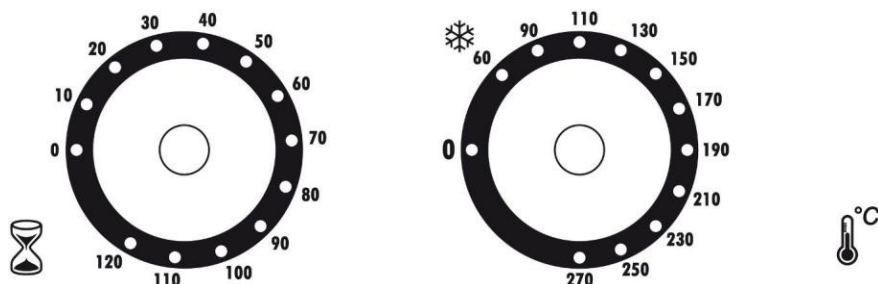

Timer: 120 Minuten Ein-/Ausschalten der Konvektion.	<i>Thermostat 90 bis 270 °C</i> Orangefarbene Kontrollleuchte: Leuchtet auf, wenn die Temperatur ausgewählt wurde, und erlischt, wenn diese erreicht ist. Grüne Kontrollleuchte: Leuchtet auf, wenn der Ofen eingeschaltet wird. Der Ofen funktioniert erst, wenn die Zeit ausgewählt wurde.
---	---

Konvektion:

- Die Wärme stammt von einem hinteren Heizelement, das in das Belüftungssystem integriert ist. Sie wird durch einen Ventilator gleichmäßig in der Kammer verteilt. Sie wird durch einen Thermostat präzise geregelt.
- Der kontinuierliche Heißluftstrom ermöglicht eine schnelle und gleichmäßige thermische Behandlung, wobei Geschmack und Aussehen der Speisen erhalten bleiben.
- Gleichzeitig können mehrere verschiedene Speisen derselben Art zubereitet werden.

Edelstahlbleche

Der Ofen ist mit zwei Edelstahl-Backblechen und einer Edelstahl-Auffangschale, die sich auf der untersten Ebene befindet.

Schienen

Der Ofen ist mit 2 Edelstahlschienen mit 5 Ebenen ausgestattet. Diese sind vollständig herausnehmbar, was die Reinigung des Innenraums des Edelstahlbackofens erleichtert. Aus Sicherheitsgründen ist der Backofen mit einer Doppelverglasung ausgestattet. Dadurch bleibt die Außentemperatur niedrig, auch wenn die Innentemperatur hoch ist.

5. FUNKTIONSWEISE

Die Luft wird durch ein eigenständiges Heizelement erwärmt und mit Hilfe eines Ventilators pulsierend zugeführt; anschließend wird sie gleichmäßig verteilt, wodurch ein gleichmäßiges, perfektes und schnelles Garen und Auftauen ermöglicht wird.

6. FUNKTION / BEDIENUNG

a) Installation/Montage:

- Packen Sie das Gerät vorsichtig aus dem Karton aus.
- Stellen Sie den Grillkontakt auf eine ebene, hitzebeständige Oberfläche.
- Stellen Sie das Gerät niemals in der Nähe einer Wand oder Trennwand aus brennbaren Materialien auf, auch wenn diese sehr gut isoliert ist.
- Ein Mindestabstand von 10 cm zur Trennwand oder Wand ist erforderlich.
- Entfernen Sie die Etiketten und die Schutzfolie vom Gerät. Bei Bedarf können Sie ein Lösungsmittel verwenden.

b) Erste Inbetriebnahme:

Erste Reinigung

Reinigen Sie die Tablett vor dem ersten Gebrauch in warmem Seifenwasser. Das Zubehör sorgfältig trocknen

Das Gerät etwa 30 Minuten lang bei 250 °C vorheizen. Für einige Augenblicke ein leichter Geruch wahrnehmbar sein.

Anschließen des Geräts

- Überprüfen Sie, ob die Netzspannung und -frequenz mit den Angaben auf dem Typenschild übereinstimmen
- Überprüfen Sie immer, ob das Netzkabel oder der Stecker beschädigt sind; gegebenenfalls sollten sie vom Hersteller, seinem Kundendienst oder ähnlich qualifizierten Personen ausgetauscht werden, um Gefahren zu vermeiden.
- Stellen Sie sicher, dass alle Bedienknöpfe auf 0 stehen.
- Rollen Sie das Netzkabel vollständig ab und schließen Sie es an eine geerdete Steckdose an.
- Das Gerät ist angeschlossen.

Hinweis: Wenn das Gerät an eine Steckdose ohne Schutzleiter oder direkt an das Stromnetz angeschlossen wird, muss der Anschluss von einer qualifizierten Person vorgenommen werden.

c) Verwendung des Geräts:

Hinweis:

Der Ofen funktioniert nicht, wenn keine Betriebszeit ausgewählt wurde. Der Ofen schaltet sich automatisch aus, wenn der Timer 0 erreicht hat.

Start

Drehen Sie den Timer, um die gewünschte Garzeit auszuwählen.

Drehen Sie den Temperaturregler, um die gewünschte Temperatur auszuwählen. Zum Auftauen und Um Speisen warm zu halten, stellen Sie den Temperaturregler auf die Position * . Die Zeiten und Temperaturen sind in den Tabellen angegeben.

Gerät ausschalten

Stellen Sie alle Drehknöpfe auf 0

Die grüne Kontrollleuchte erlischt: Der Backofen ist ausgeschaltet. Ziehen Sie den Netzstecker.

Warten Sie, bis das Gerät abgekühlt ist

Reinigen Sie das Gerät. (siehe Reinigung und Wartung)

d) Fehlerbehebungsanleitung

Der Ofen funktioniert nicht

Ist das Gerät an die Steckdose angeschlossen? Wurde der automatische Schutzschalter überprüft? Ist der Zeitschalter eingeschaltet? Leuchtet die grüne Kontrollleuchte?

Aus dem Backofen kommt viel Rauch: Wahrscheinlich ist die Betriebstemperatur zu hoch. Der Backofen verschmutzt zu schnell: Die Betriebstemperatur ist zu hoch.

e) Störung / Reparatur

Bei einer Störung oder einem Defekt eines Teils wenden Sie sich bitte an den Kundendienst und alle technischen Arbeiten einer qualifizierten Person anvertrauen.

Wenn Sie sich an den Kundendienst des Händlers oder des Geschäfts wenden, geben Sie bitte die vollständigen Daten des Geräts an (Handelsname, Typ und Seriennummer). Diese Informationen finden Sie auf dem gut sichtbaren Typenschild auf der Rückseite des Geräts.

6 REINIGUNG UND WARTUNG

a) Montage und Demontage der Waage



Heben Sie die Führungsschiene an und ziehen Sie daran, um die beiden Bolzen zu lösen.

Um die Führungen wieder anzubringen, setzen Sie sie auf die 2 Bolzen, drücken Sie sie leicht an und schieben Sie sie nach unten.



b) Reinigung

- Trennen Sie das Gerät vom Stromnetz.
- Reinigen Sie die Außenwände aus Edelstahl mit einem feuchten Schwamm und einem weichen, trockenen Tuch reinigen.
- Entnehmen Sie die Auffangschale und die Führungen
- Reinigen Sie diese mit warmem Seifenwasser. Die Führungen sind spülmaschinenfest
- Das Innere des Ofens lässt sich nun leicht mit einem feuchten Schwamm und warmem Seifenwasser reinigen. Spülen und trocknen Sie es ab.
alle Wände des Ofens mit einem weichen Tuch
- Verwenden Sie zum Reinigen des Geräts keine Scheuermittel.
- Reinigen Sie das Gerät niemals unter fließendem Wasser, da Wasserflecken zu unwiderrufliche Schäden verursachen können.
- Tauchen Sie das Gerät, das Kabel oder den Stecker niemals in Wasser oder andere Flüssigkeiten, um einen Stromschlag zu vermeiden.

7. TECHNISCHE DATEN

Modell	FCV 280 B
Außenmaße	370 x 535 x 495 mm
Innenmaße	270 x 330 x 320 mm
Gewicht	20 kg
Leistung	1500 W
Strom	6,5 A
Spannung	220-240 V ~

Energieverbrauch

Konvektionsposition

Konvektionsposition

Anstieg auf 270 °C 0,60 kW/h

Wartung 1 h bei 270 °C 0,90 kW/h

Eine Potentialausgleichsverbindung, die mit diesem Symbol gekennzeichnet ist  , muss mit einer leitenden Potentialausgleichsverbindung verbunden sein
leitenden Verbindung der Anlage verbunden werden.

8. NORMEN UND GESETZLICHE VORSCHRIFTEN

Das Gerät entspricht den folgenden Normen: EN 60335-1; EN 60335-2-36.

Feuchtigkeitsschutzklasse IPX4 gemäß Norm 60335-2-38 (2008).

7. ENTSORGUNG VON ELEKTRISCHEN UND ELEKTRONISCHEN ABFÄLLEN

Das Gerät entspricht:

2002/96/EG (WEEE) Nr. 34270064800021

2002/95/EG (ROHS)

2006/95 EG

2004/108 EG



Reach-Verordnung

Das Gerät nicht als Hausmüll entsorgen.

Das Gerät muss einem Recyclingzentrum für Elektrogeräte übergeben werden.

Die im Gerät enthaltenen Materialien können wiederverwendet werden. Durch die ordnungsgemäße Entsorgung von Elektro- und Elektronikaltgeräten, Recycling und alle anderen Formen der Wiederverwendung von Altgeräten leistet der Benutzer einen wichtigen Beitrag zum Umweltschutz.

Informationen zur Sammlung von Elektro- und Elektronikaltgeräten erhalten Sie bei Ihrem Händler.

8. GARANTIE

Garantiebedingungen

Die für jedes Gerät geltende Garantie ist eine kommerzielle Garantie des Händlers oder Einzelhändlers. Die genauen Bedingungen erfahren Sie in dem Geschäft, in dem Sie das Gerät gekauft haben.

Die Garantie gewährt kein Recht auf Schadenersatz.

Die folgenden Bestimmungen schließen die Möglichkeit der Inanspruchnahme der in Artikel 1641 ff. des französischen Zivilgesetzbuches vorgesehenen gesetzlichen Gewährleistung für Mängel und Fehler nicht aus.

Garantieausschlussklauseln

Unsachgemäße Installation und Wartung, insbesondere nicht gemäß den geltenden Vorschriften oder Anweisungen in dieser Bedienungsanleitung.

Die Garantie deckt keine Reparaturen ab, die durch unsachgemäße Bedienung, unsachgemäßen Gebrauch, Nachlässigkeit oder Überlastung des Geräts sowie durch Änderungen in der Stromversorgung, Überspannung oder fehlerhafte Installation verursacht wurden.

Schäden durch Stöße oder Witterungseinflüsse sind von der Garantie ausgeschlossen

. Der Transport des Geräts erfolgt auf Risiko des Benutzers; bei Lieferung durch

Der Empfänger muss die Ausrüstung bei der Lieferung überprüfen.

Die Garantie erlischt, wenn das Gerät von unqualifizierten Personen manipuliert, repariert oder modifiziert wird oder wenn es für ungeeignete Zwecke verwendet wird.